

г. **Караганда**, ул. Алиханова 37, офис 108
г. **Алматы**, ул. Байтурсынова 85, блок Г,
офис 11
г. **Астана**, проспект Абая, 24/1, офис 47

E-Mail: support@radiomart.org



Артикул: 14934

Цена в прайсе: 2420 тг.

VND600SP Твердотельное реле

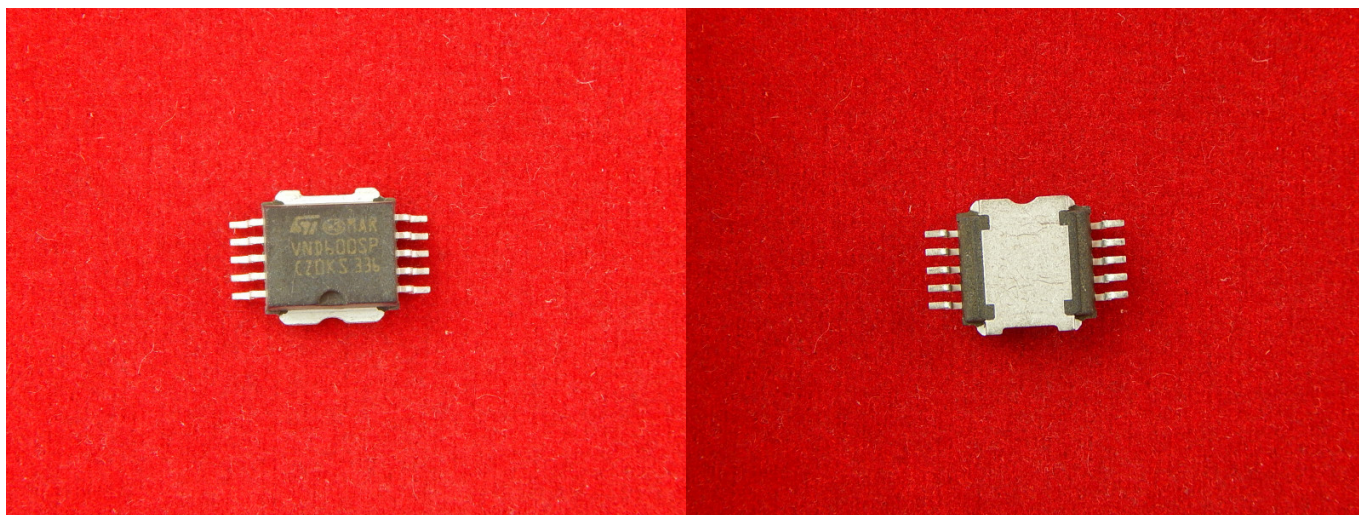

VND600SP применяется в европейских авто. В наличии оригинальный товар микросхема VND600SP, который используется в автомобильной электронике. Данный электронный компонент может применяться в различных марках автомобилей, ареал его использования от мотоцикла до большегрузного грузовика.

VND600SP - это монолитное устройство, выполненное по технологии STMicroelectronics "VIpower M0-3". Предназначен для привода резистивных/индуктивных нагрузок с заземленной стороной. Активный контактный зажим напряжения VCC защищает устройство от всплесков низкой энергии. Это устройство имеет два канала в конфигурации верхней стороны; каждый канал имеет аналоговый выходной сигнал, на котором чувствительный ток пропорционален (в соответствии с известным отношением) соответствующему току нагрузки. Встроенное тепловое отключение и ограничение выходного тока защищают микросхему от перегрева и короткого замыкания. Устройство отключается при отключении заземляющего контакта.

Технические данные:

- Тип: High Side
- Тип входа: Non-Inverting
- Число выходов: 2
- Сопротивление: 30 mOhm
- Ток на выходе: 25A
- Ток - выходной (пиковое значение): 40A
- Напряжение питания: 5.5 V ~ 36 V
- Рабочая температура: -40°C ~ + 150°C

Схема:

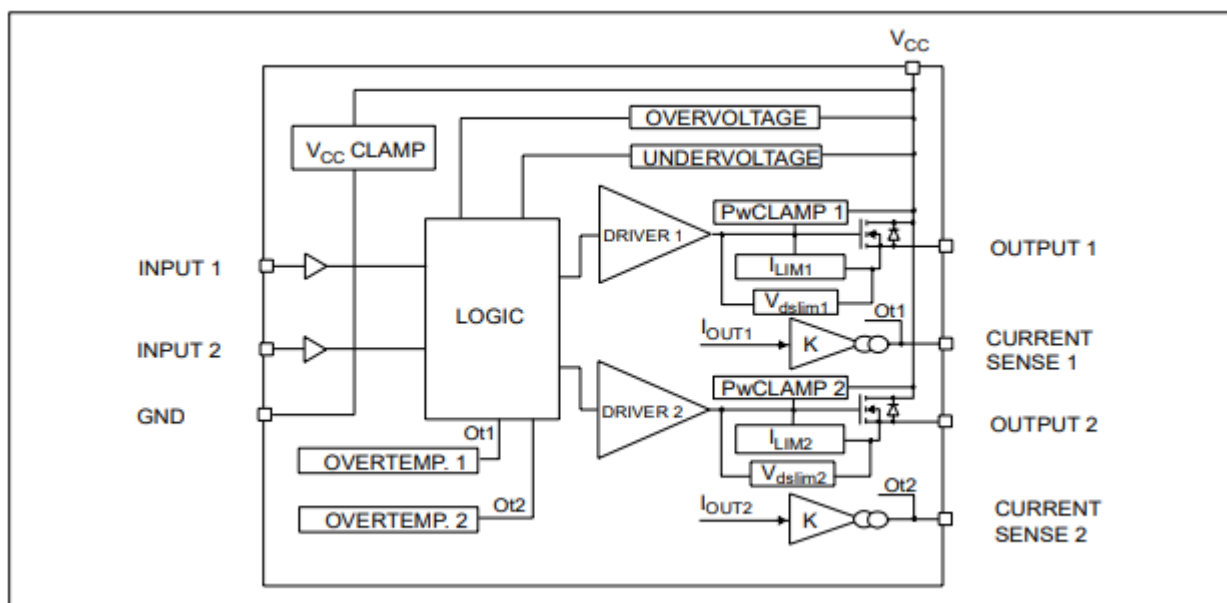

Производитель STMicroelectronics