

г. **Караганда**, ул. Алиханова 37, офис 108
г. **Алматы**, ул. Байтурсынова 85, блок Г,
офис 11
г. **Астана**, проспект Абая, 24/1, офис 47

E-Mail: support@radiomart.org



Артикул: 15727

Цена в прайсе: 100 тг.

SY6280A переключатель нагрузки

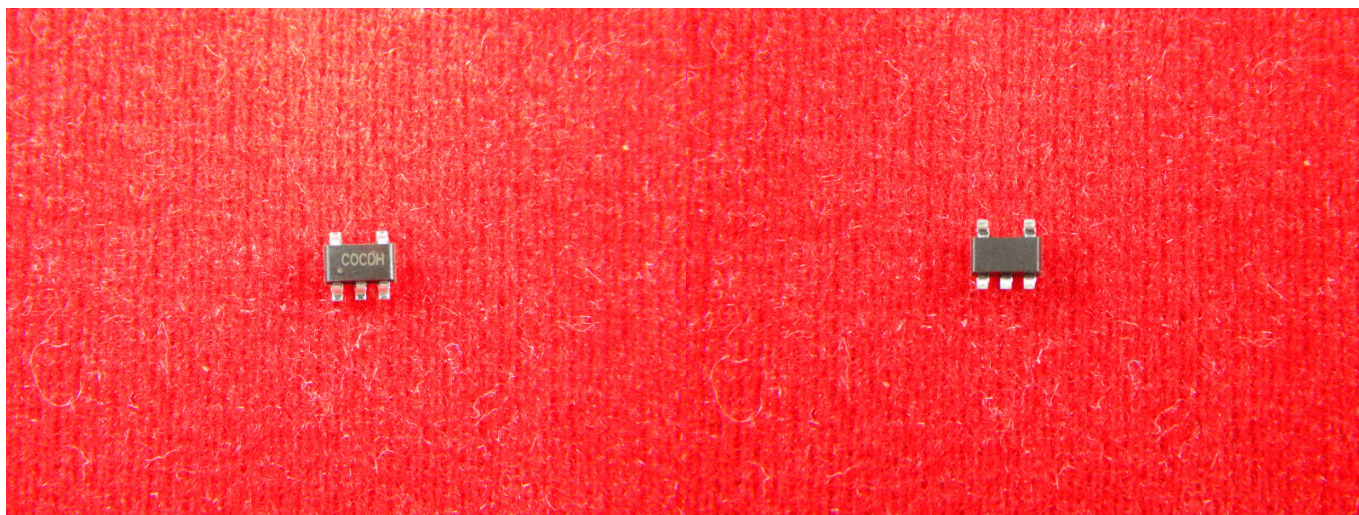

Переключатель нагрузки с ограничением тока, предназначенный для защиты от короткого замыкания и перегрузок по току путем его ограничения до заданного уровня. Тип корпуса SOT23-5. Применяется в периферийных устройствах, ноутбуках, компьютерах, а также в планшетах и сотовых телефонах

SY6280A - это переключатель нагрузки с ограничением тока, предназначенный для защиты от короткого замыкания и перегрузок по току путем его ограничения до заданного уровня. Это устройство оптимизировано для USB-приложений с автономным питанием и питанием от шины. Уровень коммутатора 120 Ом, соответствует требованиям. Он работает с входами в диапазоне от 2,4 В до 5В, что делает его идеальным для систем как на 3 В, так и на 5 В.

Спецификация:

- Входящее напряжение: от 2.4V до 5V;
- Ток: 2A;
- Сопротивление: 120 Ом;
- Время включения: 130µs;
- Время выключения: 20µs;
- Тип корпуса: SOT23-5;
- Рабочая температура: от -40°C до +125°C.

Схема подключения:

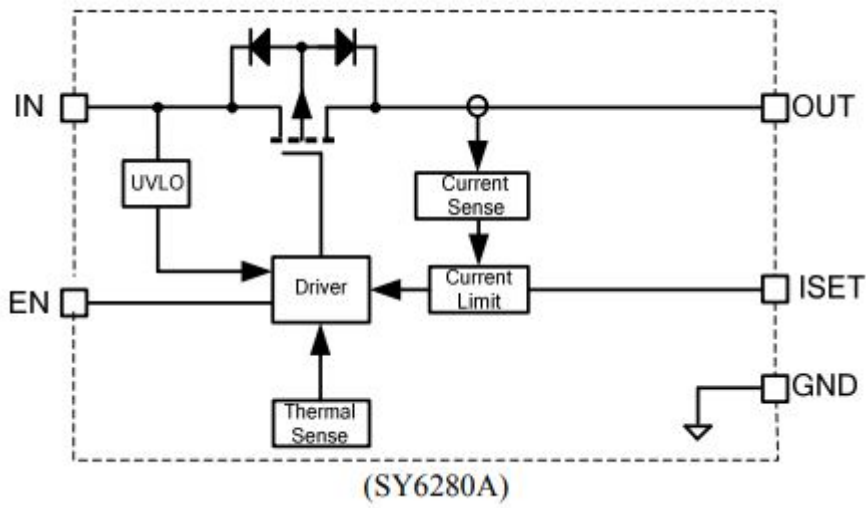

Габариты:

