

г. **Караганда**, ул. Алиханова 37, офис 108
г. **Алматы**, ул. Байтурсынова 85, блок Г,
офис 11
г. **Астана**, проспект Абая, 24/1, офис 47

E-Mail: support@radiomart.org



Артикул: 17604

Цена в прайсе: 111 тг.

MSW-13, Микропереключатель с роликом 5А

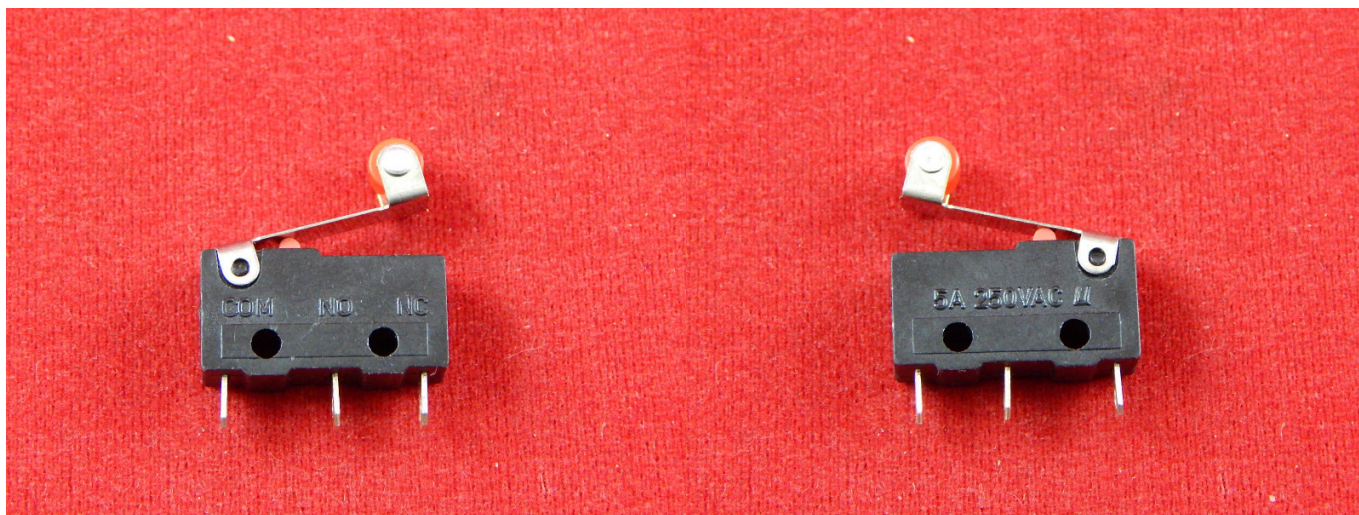

Микропереключатель используется в качестве исполнительных устройств дистанционного управления, а также в качестве базового элемента для ряда коммутирующих изделий: кнопок, кнопочных, клавишных и других переключателей.

Концевой микропереключатель с роликом MSW-13 для использования в качестве концевого датчика на осях станков с ЧПУ.

Спецификация:

- Алгоритм работы: 1 перекл;
- Длина лапки: 17 мм;
- Ресурс: 100 000 циклов;
- Рабочее напряжение: 250 В;
- Рабочий ток: 5 А;
- Актуатор: лапка с роликом;
- Вес: 2.7 г.

Габариты:

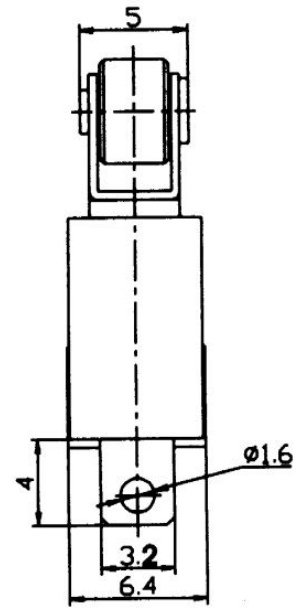

Схема подключения:

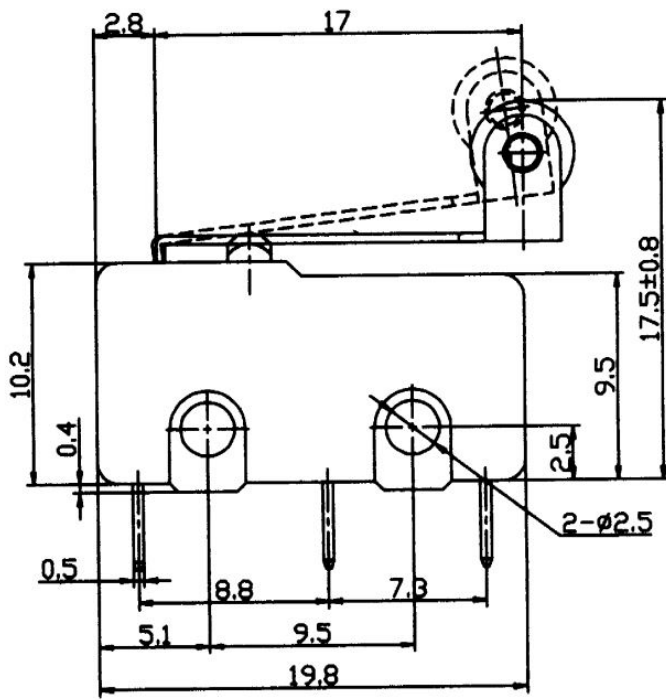