

г. Караганда, ул. Алиханова 37, офис 108
г. Алматы, ул. Байтурсынова 85, блок Г,
офис 11
г. Астана, проспект Абая, 24/1, офис 47

E-Mail: support@radiomart.org



Артикул: 17817 Цена в прайсе: 1684 тг.

Би-металлический термобарьер E3D V6



Биметаллический термобарьер. Хорошо подходит на замену штатного барьера.

Термобарьер соединяет нагревательный куб с радиатором хотэнда и служит для предотвращения преждевременного плавления нити. В короткой части термобарьера пластик начинает плавиться под воздействием тепла передаваемого кубику от нагревательного элемента. Тонкая часть термобарьера благодаря пассивному воздушному охлаждению и малому объёму не даёт плавиться пластику, поступающему из длинной части термобарьера. Пластик в длинной части термобарьера получает существенное охлаждение благодаря радиатору и закреплённому на нём кулеру.

Спецификация:

- Диаметр прутка: 1.75 мм;
- Тип товара: термобарьер;
- Модель: E3D V6;
- Материал: медь с титаном.

Габариты:

Smooth:

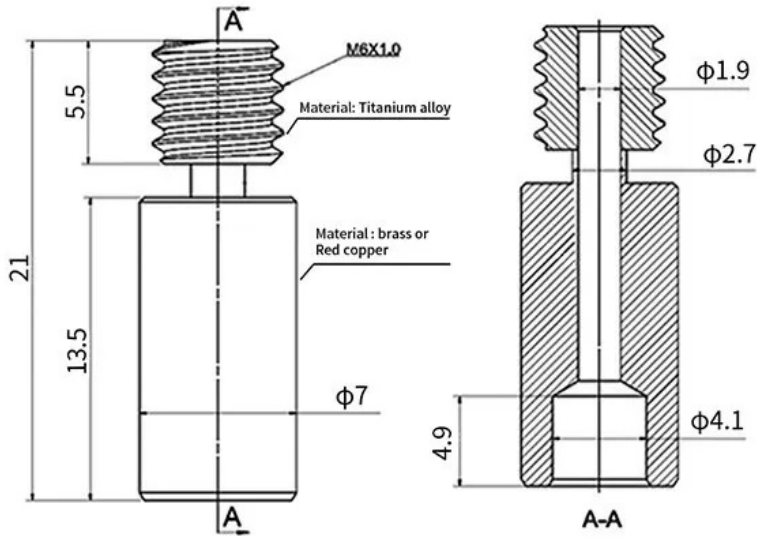

Titanium alloy
brass throat



Titanium alloy
red copper throat

Threaded models:

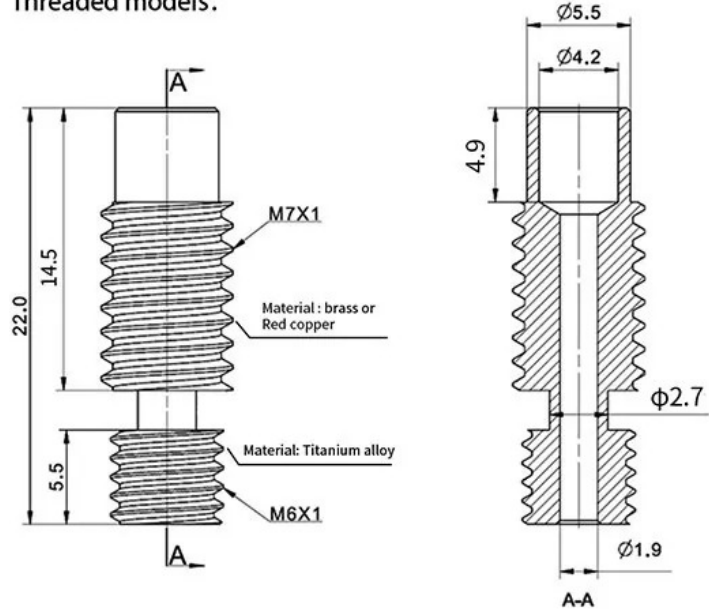

Titanium alloy
brass throat



Titanium alloy
red copper throat