

г. Караганда, ул. Алиханова 37, офис 108
г. Астана, ул. Ауэзова, 33/1, офис 210

E-Mail: support@radiomart.org



Артикул: 18641

Цена в прайсе: 232 тг.

TRN22006NH, МОП-транзистор, N-канальный, 60В, 21А, 18Вт

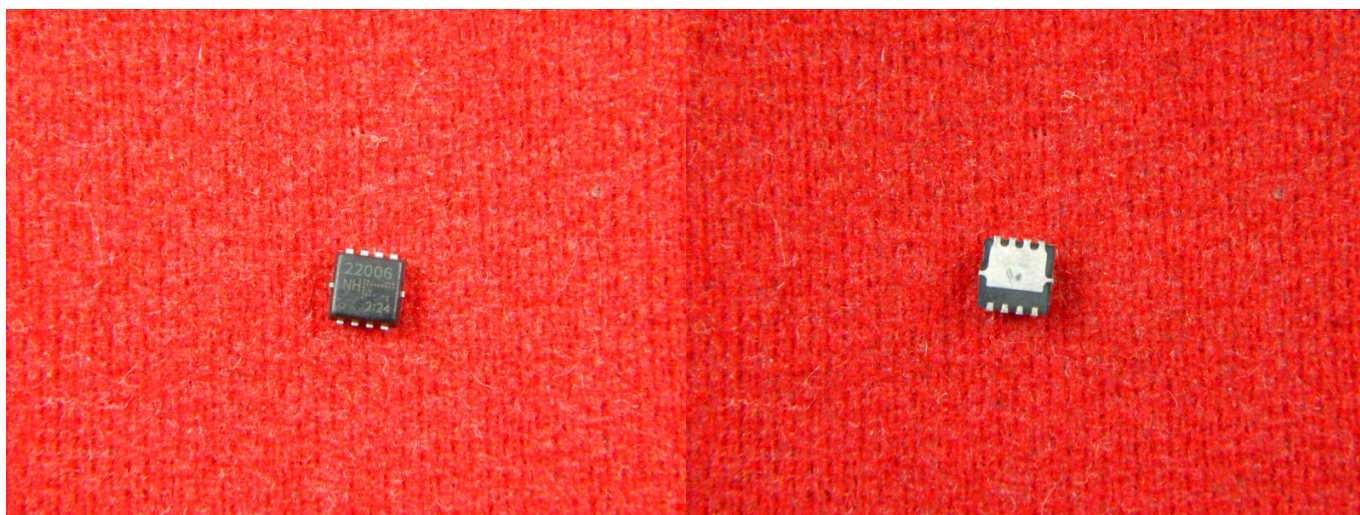

TRN22006NH — это N-канальный силовой MOSFET серии U-MOS VIII-H, предназначенный для применения в схемах переключения: DC-DC-преобразователей, драйверов двигателей и регуляторов питания.

Подключение:

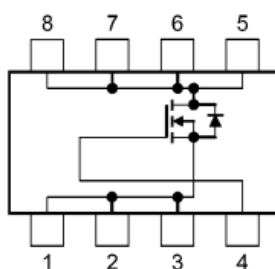
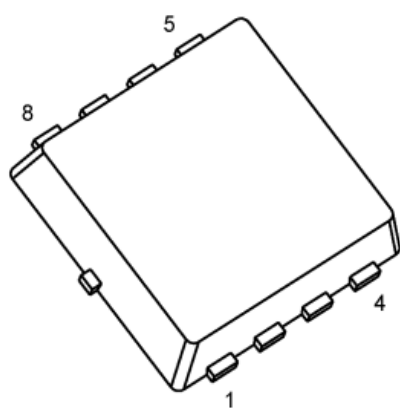

1, 2, 3: Source
4: Gate
5, 6, 7, 8: Drain