

г. **Караганда**, ул. Алиханова 37, офис 108
г. **Алматы**, ул. Байтурсынова 85, блок Г,
офис 11
г. **Астана**, проспект Абая, 24/1, офис 47

E-Mail: support@radiomart.org



Артикул: 10957 **Цена в прайсе: 1508 тг.**

FM стерео приемник на модуле TEA5767

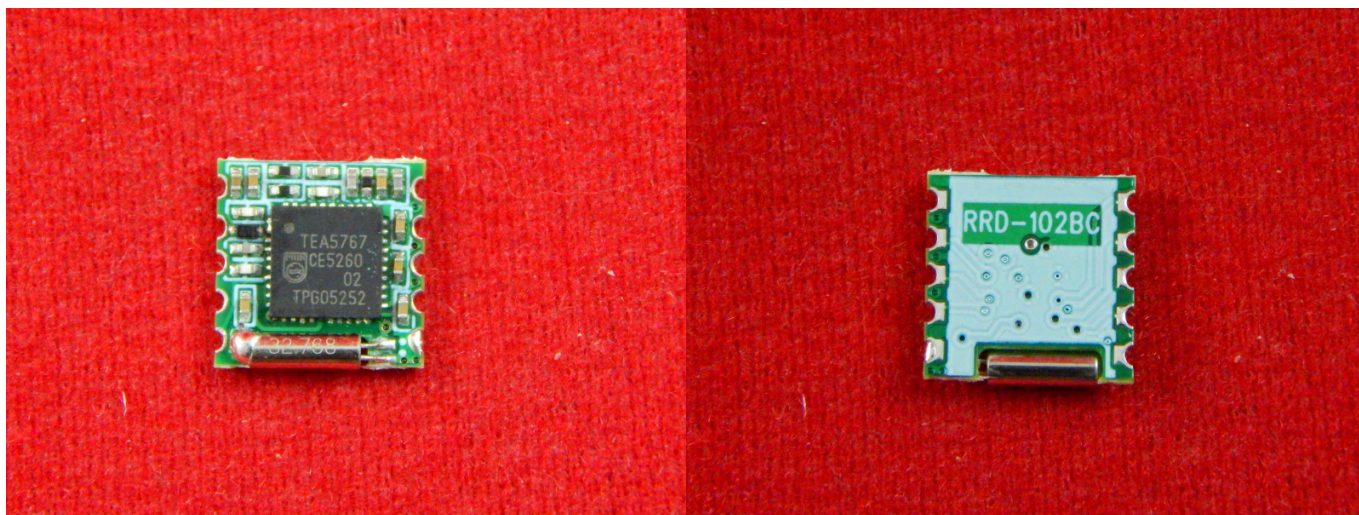

Прием станций в FM диапазоне 88-108 МГц

Модуль FM стерео приемник на основе чипа TEA5767 позволяет создать FM радиоприемник с микроконтроллерным управлением без затрат времени на разработку высокочастотной части схемы. Все что нужно - подключить модуль к I2C шине, послать через нее на приемник управляющие команды, а также подключить антенну и усилитель.

Характеристики:

Диапазон частот: 88...108 МГц

Рабочее напряжение: 2.5...5В

Интерфейс управления: I2C

Размер платы: 11x11x2 мм

Схема подключения модуля TEA5767:

TEA5767 Pinout

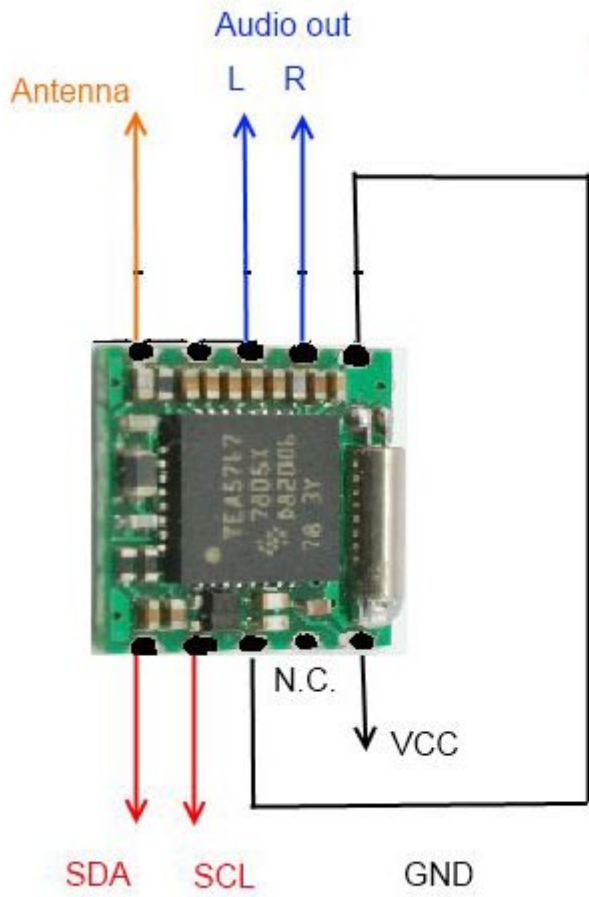

PIN CONFIGURATION	
MODEL : GFM-420B	
PIN NO.	DESCRIPTION
1	DATA
2	CLOCK
3	BUSMODE
4	WRITE/READ
5	VCC
6	GND
7	R-OUT
8	L-OUT
9	MPXO
10	ANT